

## Caixas para encastrar para pré-instalação de ar condicionado. Com evacuação de água vertical reversível + caixa de ligação. Inclui ref. 665. e Com divisória central antideformação

Caixas para encastrar para pré-instalação de ar condicionado. Com evacuação da água vertical reversível .430 x 147 x 65. 30 entradas para tubo Ø 32. Com divisória central antideformação. Inclui ref. 665

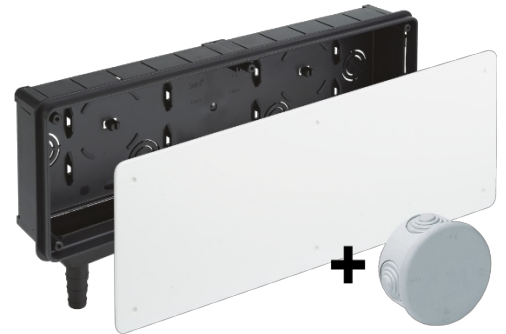

### Recursos

Método de instalação	Incorporar no trabalho
Usar	Doméstico / Terciário
Tipo de localização	Dentro
Dimensões dentro (mm) (Largura x Altura x Profundidade)	430x147,5x65
Material de caso	Isolante
Cor da caixa	Preto
Cor da tampa	Branco
Tipo de bilhete	Insondável
Nº de entradas e tamanho (mm)	30xØ32
Sistema de fechamento de tampa	Tampa com garra plástica com opção de colocar parafusos simultaneamente
Tipo de drenagem	Vertical
Aplicativos comuns	Ambiente interno doméstico / terciário (interior de habitações, escritórios, lojas, etc.)

### Dados técnicos

Grau de proteção (IK)	IK07
Resistência ao choque de impacto	Médio
Classe de isolamento	Classe II
Resistência ao fogo (GWEPT)	650 °C
Livre de halogênios	Sim

## Regulamentos

Marcação CE	Sim
Marcação UK	Sim
Marcação CMim	Sim
De acordo com os regulamentos UNE/EN	UNE-EN 60670-1:2022 UNE- EN 60670-22:2007
De acordo com o Regulamento Eletrotécnico de Baixa Tensão (REBT)	Sim
De acordo com a Diretiva Europeia 2014/35 / UE. Diretiva de baixa tensão	sim

## Sustentabilidade

De acordo com a Diretiva Europeia 2011/65/UE (RoHS)	Não aplicável porque não cumpre a definição de Equipamento Elétrico e Eletrónico (EEE) tal como descrito no artigo 3.1 da Diretiva 2011/65/UE (RoHS II).
De acordo com a Diretiva Europeia 2012/19/UE (RAEE2)	Não aplicável porque não cumpre a definição de Equipamento Elétrico e Eletrónico (EEE) tal como descrito no artigo 3.1(a) da Diretiva 2012/19/UE (REEE II).

## Logística e embalagem

Código EAN da unidade	8423220019874
Contêiner de código EAN	8423220019874
Embalagem de código EAN	18423220019871
Contêiner de unidades	1
Embalagem de unidades	25
Unidades de paletes	375
Medidas de embalagem cm	59,5x39,5x59,5
Peso unitário (g)	621,6
Peso do recipiente (Kg)	0,6266
Peso da embalagem (Kg)	16,795
Código tarifário	85371098

## Sketch

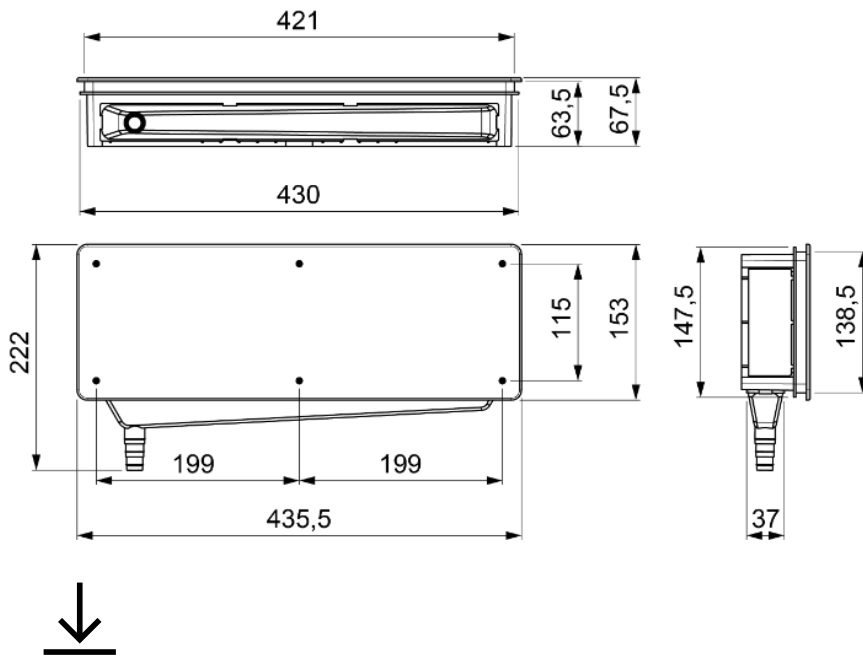

## Documentação e downloads



Informações de segurança (0.38MB)



Air condition pre-installation box mounting video  
(Solera)