

Caixas para encastrar para pré-instalação de ar condicionado. Com evacuação de água horizontal reversível e com divisória central antideformação

Caixas para encastrar para pré-instalação de ar condicionado. Com evacuação da água horizontal reversível. 430 x 147 x 65. 30 entradas para tubo Ø 32. Com divisória central antideformação



Recursos

Método de instalação	Incorporar no trabalho
Usar	Doméstico / Terciário
Tipo de localização	Dentro
Dimensões dentro (mm) (Largura x Altura x Profundidade)	430x147,5x65
Material de caso	Isolante
Cor da caixa	Preto
Tipo de bilhete	Insondável
Nº de entradas e tamanho (mm)	30xØ32
Sistema de fechamento de tampa	Garra de plástico
Tipo de drenagem	Horizontal
Com ilhós no fundo para fixar tubos ou cabos com amarras, quantidade	Sim
Aplicativos comuns	Ambiente interno doméstico / terciário (interior de habitações, escritórios, lojas, etc.)

Dados técnicos

Grau de proteção (IK)	IK07
Resistência ao choque de impacto	Médio
Classe de isolamento	Classe II
Resistência ao fogo (GWEPT)	650 °C
Temperatura ambiente de operação	-5 °C ; +60 °C

Estresse no trabalho	400 Vac
Livre de halogênios	Sim

Regulamentos

Marcação CE	Sim
Marcação UK	Sim
Marcação CMim	Sim
De acordo com os regulamentos UNE/EN	UNE-EN 60670-1:2022 UNE- EN 60670-22:2007
De acordo com o Regulamento Eletrotécnico de Baixa Tensão (REBT)	Sim
De acordo com a Diretiva Europeia 2014/35 / UE. Diretiva de baixa tensão	sim

Sustentabilidade

De acordo com a Diretiva Europeia 2011/65/UE (RoHS)	Não aplicável porque não cumpre a definição de Equipamento Elétrico e Eletrónico (EEE) tal como descrito no artigo 3.1 da Diretiva 2011/65/UE (RoHS II).
De acordo com a Diretiva Europeia 2012/19/UE (RAEE2)	Não aplicável porque não cumpre a definição de Equipamento Elétrico e Eletrónico (EEE) tal como descrito no artigo 3.1(a) da Diretiva 2012/19/UE (REEE II).

Logística e embalagem

Código EAN da unidade	8423220033313
Contêiner de código EAN	8423220033313
Embalagem de código EAN	18423220033310
Contêiner de unidades	1
Embalagem de unidades	25
Unidades de paletes	375
Medidas de embalagem cm	59,8x37,5x59
Peso unitário (g)	566,2
Peso do recipiente (Kg)	0,5712
Peso da embalagem (Kg)	15,38
Código tarifário	85371098

Sketch

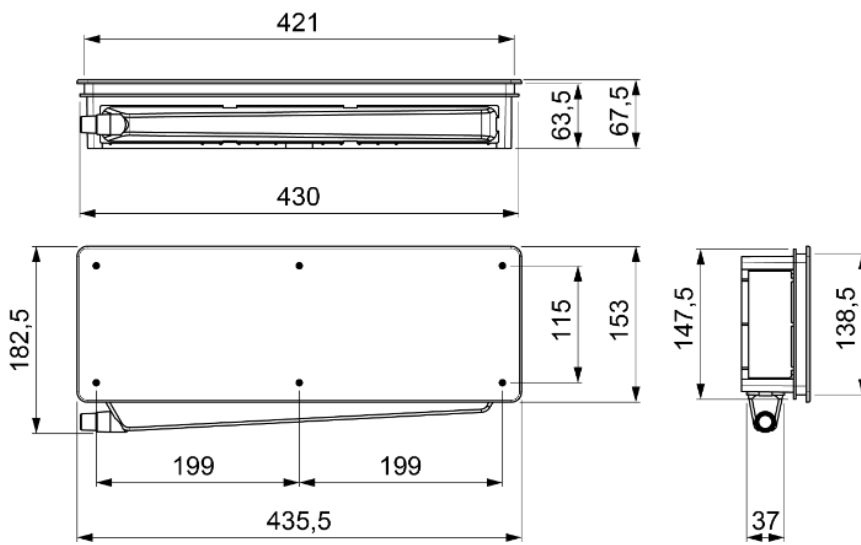

Documentação e downloads



Informações de segurança (0.38MB)



Air condition pre-installation box mounting video
(Solera)