

Cabo de extensão com 2 bases 2P + T, 16A 250V ~. Com interruptor de luz. Cabo de 3 m

Extensão com 2 bases 2P+T, 16 A/250 V~. Com interruptor luminoso. Máx. 3.680 W. 3 m de cabo H05VV-F 3 G 1,5 mm².



Recursos

Aplicativos comuns	Ambiente interno doméstico / terciário (interior de habitações, escritórios, lojas, etc.)
Tipo	Base múltipla
No. de bases	2
Características básicas	2P+T, 16A 250V~
Recursos de plugue	2P+T, 16A 250V (sistema de terra duplo)
Bases com obturador	Sim
Comprimento do cabo	3 m.
Força máxima	3.680 W
Interruptor	Sim
Cabo	Sim
Características do cabo	H05VV-F 3G1,5mm ²
Possibilidade de usar KIT-DIN35	Sim
Furos de fixação de parede	Sim

Dados técnicos

Resistência ao fogo (GWEPT)	850 °C
Resistência ao calor (pressão da esfera)	125 °C
Temperatura ambiente de operação	-5 °C ; +60 °C

Regulamentos

Marcação CE	Sim
-------------	-----

De acordo com os regulamentos UNE/EN	UNE-20315-1-1:2017; UNE-20315-1-2:2017
De acordo com o Regulamento Eletrotécnico de Baixa Tensão (REBT)	Sim
Certificado Intertek GS	Sim
De acordo com a Diretiva Europeia 2014/35 / UE. Diretiva de baixa tensão	sim

Sustentabilidade

De acordo com a Diretiva Europeia 2011/65/UE (RoHS)	Sim
De acordo com a Diretiva Europeia 2012/19/UE (RAEE2)	sim
De acordo com os regulamentos (RoHS)	UNE-EN IEC 63000:2022

Logística e embalagem

Código EAN da unidade	8423220066328
Contêiner de código EAN	8423220066328
Embalagem de código EAN	18423220066325
Contêiner de unidades	1
Embalagem de unidades	16
Unidades de paletes	800
Medidas de embalagem cm	37,5x30x20
Peso unitário (g)	538
Peso do recipiente (Kg)	0,538
Peso da embalagem (Kg)	8,94
Código tarifário	85366990

Sketch

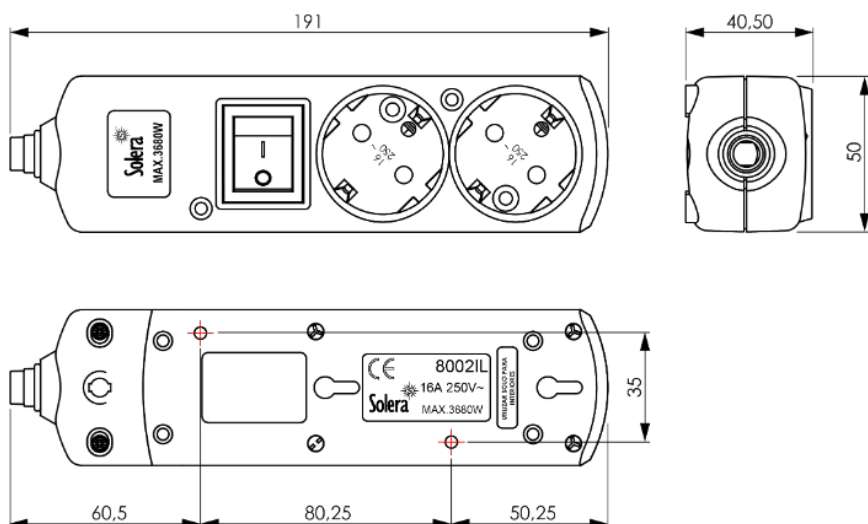

Documentação e downloads



Informações de segurança (0.38MB)



Certificado (0.3MB)