

Comutador / interruptor estreito 10AX 250V ~. De superfície.

Comutador estreito de superfície 10AX 250V~. Conexão a parafuso. De superfície. Cor branca. Dimensões 33 x 70 x 25 mm. Entrada para minicanal 12x12 mm.



Recursos

Aplicativos comuns	Ambiente interno doméstico / terciário (interior de habitações, escritórios, lojas, etc.)
Tipo de mecanismo	Switch / Interruptor
Tipo de instalação	Superfície
Corrente nominal	10AX
Voltagem nominal	250V~ (50/60 Hz)
Tipo de conexão	Conexão de parafuso
Entrada de mini canal	Sim
Tipo de operação	Chave de balanço
Dimensões	33 x 70 x 25
Monobloc (com moldura incluída)	Sim
Cor da moldura	Branco

Dados técnicos

Resistência ao fogo (GWEPT)	750/850 °C
Temperatura de instalação	-5 °C -> +60 °C
Livre de halogênios	Sim

Regulamentos

Marcação CE	Sim
Marcação UK	Sim
Marcação CMim	Sim
De acordo com os regulamentos UNE/EN	UNE-EN 60669-1:2018
De acordo com o Regulamento Eletrotécnico de Baixa Tensão (REBT)	Sim
De acordo com a Diretiva Europeia 2014/35 / UE. Diretiva de baixa tensão	sim

Sustentabilidade

De acordo com a Diretiva Europeia 2011/65/UE (RoHS)	Sim
De acordo com a Diretiva Europeia 2012/19/UE (RAEE2)	sim
De acordo com os regulamentos (RoHS)	UNE-EN IEC 63000:2022

Logística e embalagem

Código EAN da unidade	8423220217324
Contêiner de código EAN	8423220217300
Embalagem de código EAN	18423220217307
Contêiner de unidades	1
Embalagem de unidades	100
Unidades de paletes	8000
Medições de embalagem cm	18x13x0,1
Medidas de embalagem cm	59,5x37,5x20
Peso unitário (g)	29
Peso do recipiente (Kg)	0,029
Peso da embalagem (Kg)	3,44
Código tarifário	85366990

Sketch

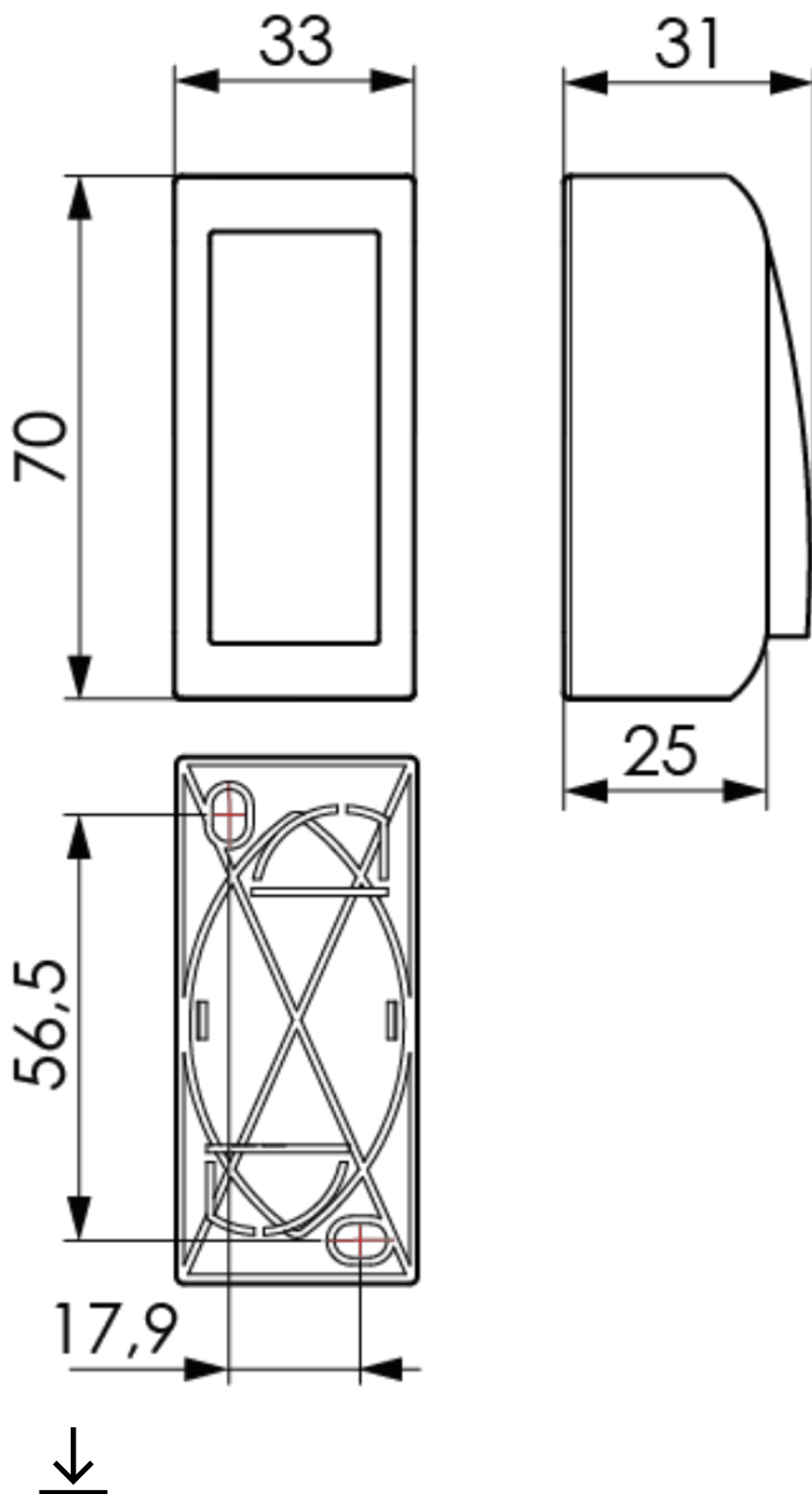

Documentação e downloads



Doc. comercial COMERCIAL (2.74MB)



Informações de segurança (0.38MB)



Surface switches Mural range (Solera)



Assembly surface switches Mural range (Solera)

