

Caixa de ligação para encastrar 1 elemento, 65 x 65 x 40 mm. Universal. Linkable. Certificado pela AENOR.

Caixa universal com possibilidade de ligação para 1 elemento. 65 x 65 x 40. Com 9 entradas para tubo Ø 25. 20/500 Encaixe para parafusos nos 4 lados

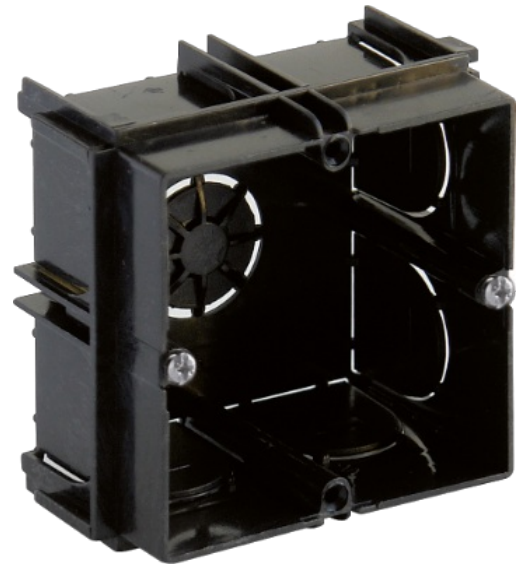

Recursos

Método de instalação	Incorporar no trabalho
Usar	Doméstico / Terciário
Tipo de localização	Dentro
No. Módulos (18 mm)	1
Dimensões lacuna (mm) (Largura x Altura x Profundidade)	65x65x40
Material de caso	Isolante
Cor da caixa	Preto
Tipo de bilhete	Insondável
Nº de entradas e tamanho (mm)	9xØ25
Linkable	Vertical e horizontalmente
Aplicativos comuns	Ambiente interno doméstico / terciário (interior de habitações, escritórios, lojas, etc.)
Binário de iluminação	0.30 - 0.40 Nm

Dados técnicos

Classe de isolamento	Classe II
Resistência ao fogo (GWEPT)	650 °C
Resistência ao calor (pressão da esfera)	70 °C
Temperatura de instalação	-5 °C -> +60 °C

Livre de halogênios	Sim
---------------------	-----

Regulamentos

Marcação CE	Sim
Marcação UK	Sim
Marcação CMim	Sim
De acordo com os regulamentos UNE/EN	UNE-EN 60670-1:2022 UNE- EN 60670-22:2007
De acordo com o Regulamento Eletrotécnico de Baixa Tensão (REBT)	Sim
Certificado AENOR	Sim
De acordo com a Diretiva Europeia 2014/35 / UE. Diretiva de baixa tensão	sim

Sustentabilidade

De acordo com a Diretiva Europeia 2011/65/UE (RoHS)	Não aplicável porque não cumpre a definição de Equipamento Elétrico e Eletrónico (EEE) tal como descrito no artigo 3.1 da Diretiva 2011/65/UE (RoHS II).
De acordo com a Diretiva Europeia 2012/19/UE (RAEE2)	Não aplicável porque não cumpre a definição de Equipamento Elétrico e Eletrónico (EEE) tal como descrito no artigo 3.1(a) da Diretiva 2012/19/UE (REEE II).

Logística e embalagem

Código EAN da unidade	8423220237124
Contêiner de código EAN	8423220005365
Embalagem de código EAN	18423220005362
Contêiner de unidades	20
Embalagem de unidades	500
Unidades de paletes	7500
Medidas de embalagem cm	59,8x37,5x59
Peso unitário (g)	26
Peso do recipiente (Kg)	0,531
Peso da embalagem (Kg)	14,185
Código tarifário	85371098

Sketch

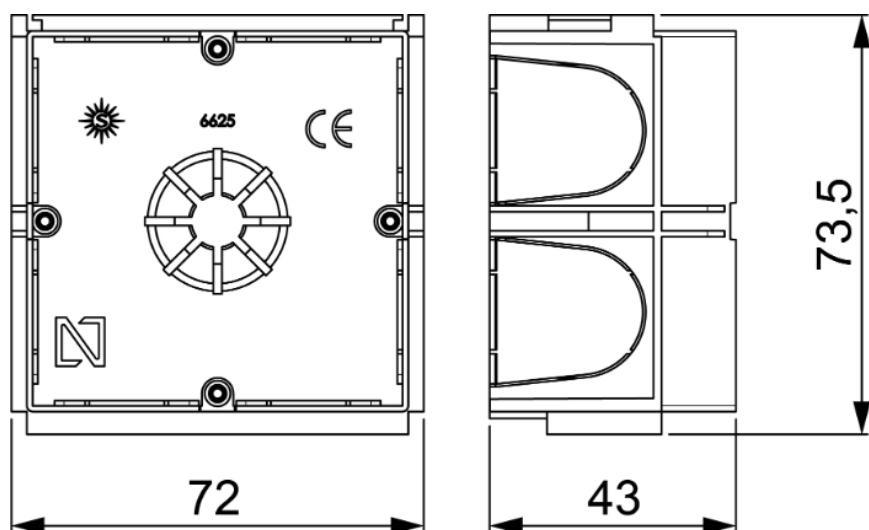

Documentação e downloads



Informações de segurança (0.38MB)