

Caixa de ligação para encastrar 2 elementos, 145 x 67 x 42 mm. Universal.

Caixa universal para 2 elementos com divisória de separação. 145 x 67 x 42.
Com 6 entradas para tubo Ø 25.



Recursos

Método de instalação	Incorporar no trabalho
Usar	Doméstico / Terciário
Tipo de localização	Dentro
No. Módulos (18 mm)	2
Dimensões lacuna (mm) (Largura x Altura x Profundidade)	145x67x42
Dimensões (mm)	Ver esboço
Material de caso	Isolante
Cor da caixa	Preto
Tipo de bilhete	Insondável
Nº de entradas e tamanho (mm)	6xØ25
Linkable	Horizontalmente
Aplicativos comuns	Ambiente interno doméstico / terciário (interior de habitações, escritórios, lojas, etc.)
Dimensões adicionais (mm)	Ver esboço
Binário de iluminação	0.30 - 0.40 Nm

Dados técnicos

Classe de isolamento	Classe II
Resistência ao fogo (GWEPT)	650 °C
Resistência ao calor (pressão da esfera)	70 °C
Temperatura de instalação	-5 °C -> +60 °C
Livre de halogênios	Sim

Regulamentos

Marcação CE	Sim
Marcação UK	Sim
Marcação CMim	Sim
De acordo com os regulamentos UNE/EN	UNE-EN 60670-1:2022 UNE- EN 60670-22:2007
De acordo com o Regulamento Eletrotécnico de Baixa Tensão (REBT)	Sim
De acordo com a Diretiva Europeia 2014/35 / UE. Diretiva de baixa tensão	sim

Sustentabilidade

De acordo com a Diretiva Europeia 2011/65/UE (RoHS)	Não aplicável porque não cumpre a definição de Equipamento Elétrico e Eletrónico (EEE) tal como descrito no artigo 3.1 da Diretiva 2011/65/UE (RoHS II).
De acordo com a Diretiva Europeia 2012/19/UE (RAEE2)	Não aplicável porque não cumpre a definição de Equipamento Elétrico e Eletrónico (EEE) tal como descrito no artigo 3.1(a) da Diretiva 2012/19/UE (REEE II).

Logística e embalagem

Código EAN da unidade	8423220237452
Contêiner de código EAN	8423220007253
Embalagem de código EAN	18423220007250
Contêiner de unidades	10
Embalagem de unidades	260
Unidades de paletes	3900
Medidas de embalagem cm	59,5x39,5x59,5
Peso unitário (g)	70
Peso do recipiente (Kg)	0,71
Peso da embalagem (Kg)	19,59
Código tarifário	85371098

Sketch

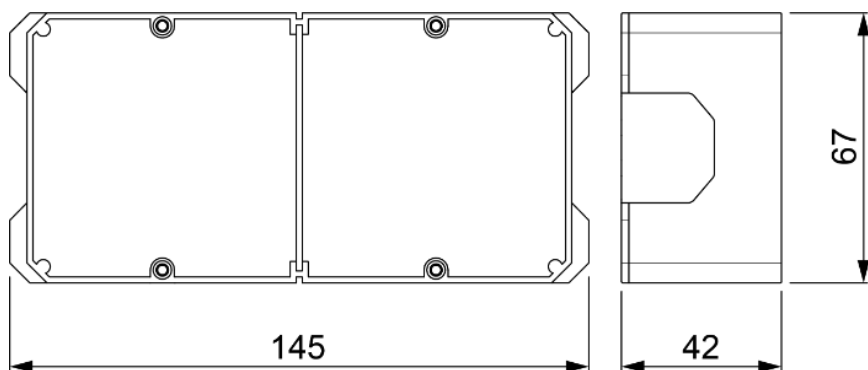

Documentação e downloads



Informações de segurança (0.38MB)